



CATALOGUS

ALO STEEKFITTINGEN
GUE RACCORDS À CLIPSER



CATALOGUS STEEFITTINGEN

CATALOGUE RACCORDS À CLIPSER

STEEKFITTINGEN

Het huidige gamma pers- en klemkoppelingen wordt verder uitgebreid met een nieuwe reeks steekfittingen. Met deze fittingen kan de installatietijd gevoelig worden verkort en kan men zelfs op moeilijk bereikbare plaatsen fittingen monteren.

De steekfittingen kunnen worden opgedeeld in 3 reeksen:

1. Steekfittingen die volledig uit kunststof zijn vervaardigd
2. Steekfittingen met schroefdraad die zijn opgebouwd uit een combinatie van kunststof en ontzinkingsvrij messing
3. Vernikkelde warmgeperste messing collectoren die voorzien zijn van geïntegreerde steekfittingen

Alle kunststof onderdelen zijn vervaardigd uit een kwalitatieve hoogwaardige kunststof met uitstekende thermische, mechanische en chemische eigenschappen. De fittingen zijn met de meeste zorg ontwikkeld en uitvoerig getest waardoor ze probleemloos kunnen worden ingezet in sanitair en cv-installaties.

De maximaal toelaatbare temperatuur en druk bedragen respectievelijk 100°C en 10 bar.

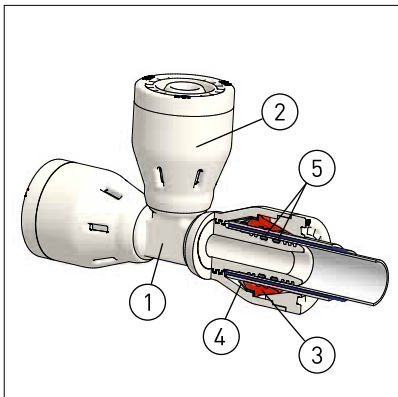

De steekfittingen zijn opgebouwd uit:

1. Een verbodingslichaam uit kunststof of ontzinkingsvrij messing
2. Een insteekhuls uit een vezelversterkt polyamide
3. Een getande ring
4. Een roestvrijstalen klemring
5. 2 EPDM O-ringen

De steekfittingen zijn beschikbaar in $\varnothing 16/2$, $\varnothing 20/2$, $\varnothing 26/3$ en $\varnothing 32/3$ en in de volgende uitvoeringen:

- Rechte steekfittingen
- Rechte steekfittingen met schroefdraad
- Haakse steekfittingen
- Haakse steekfittingen met schroefdraad
- T-stukken
- T-stukken met schroefdraad op de middelste aansluiting
- Collectoren met geïntegreerde steekfittingen

MONTAGERICHTLIJNEN

De montage van de steekfittingen dient te gebeuren volgens de geldige technische richtlijnen die u kan terugvinden in onze ATG goedkeuring aangevuld met de onderstaande instructies:

- De fittingen moeten worden beschermd tegen elk mogelijk contact met minerale oliën, vet, verf, carbon tetrachloride, aceton, ethylacetaat, trichloormethaan, benzeen, toluen, dimethoxyethaan, methylethylketon, ether en alle ammoniak- en chloorverbindingen.
- U dient de alpex-duo buis eerst correct te plooiën en dan de koppeling aan te brengen. Het bijplooiën van de buis door de koppeling te manipuleren is niet toegelaten.
- De koppeling mag niet als vast punt worden gemonteerd (min. speling toelaten).
- De koppelingen moeten spanningsvrij worden geplaatst.
- Gebruik de fittingen enkel om een recht en haaks leidingtracé te maken.
- De koppelingen mogen in de vloer of in de chape worden ingewerkt. Bij alle inbouwtoepassingen zijn de koppelingen te beschermen om een voldoende uitzetting van de koppeling mogelijk te maken.
- De fittingen mogen in direct contact komen met beton, gips, cement, mortel, detergent* en ontsmettingsproducten* en uiteraard ook met alle bestanddelen van drinkbaar water.
- De koppelingen mogen enkel in combinatie met alpex-duo leidingen worden verwerkt.
- De fittingen zijn normaal ontvlambaar (brandklasse B2)
- De koppelingen moeten tegen elk mogelijk bevroeringsgevaar worden beschermd.
- De fittingen zijn compatibel met het volledige gamma pers- en schroefkoppelingen van Begetube.
- De fittingen mogen enkel worden geplaatst door vaklui.

(in oplossing)*

BELANGRIJKE OPMERKING:

Om de steekfittingen gemakkelijker te kunnen monteren kan u gebruik maken van een glijmiddel op waterbasis.

Het gebruik van een smeermiddel op basis van minerale olie of het gebruik van vet is NIET toegelaten. Deze producten zijn NIET compatibel met de EPDM O-ringen!

Het vervangen van de originele O-ringen is NIET toegelaten.

RACCORDS SYNTHÉTIQUES À CLIPSER

Notre gamme de raccords est complétée par une nouvelle série de raccords synthétiques à clipser. Avec ces raccords, le temps d'installation est sensiblement diminué et ils peuvent être utilisés même aux endroits difficilement accessibles.

La gamme des raccords à clipser est composée de 3 séries :

1. Raccords à clipser entièrement synthétiques.
2. Raccords à clipser avec filet qui sont constitués d'une combinaison de laiton et de matière synthétique
3. Collecteurs en laiton matricés, nickelés, avec raccords à clipser intégrés.

Le corps de ces nouveaux raccords à clipser est constitué d'une matière synthétique de haute qualité avec d'excellentes caractéristiques thermiques, mécaniques et chimiques. Ces raccords ont été spécialement développés et minutieusement testés pour être utilisés sans problème dans les installations sanitaires et de chauffage.

La température et la pression maximale admissible pour ces raccords sont respectivement de 100°C et de 10 bars.

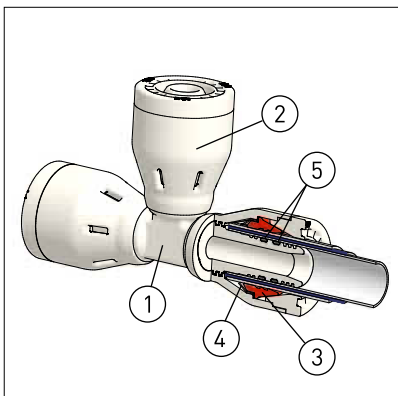

Composition d'un raccord synthétique à clipser :

1. Un corps de liaison en matière synthétique ou en laiton anti-dé zincification.
2. Un manchon en polyamide renforcé.
3. Une bague dentée.
4. Un circlip en acier inoxydable.
5. Deux O-rings en EPDM.

Ces raccords sont disponibles en $\varnothing 16/2$, $\varnothing 20/2$, $\varnothing 26/3$ et $\varnothing 32/3$ et dans les exécutions suivantes :

- Les manchons droits.
- Les manchons droits avec filet.
- Les coudes à 90°.
- Les coudes à 90° avec filet.
- Les pièces en T.
- Les pièces en T avec raccordement central fileté.
- Collecteurs avec raccords à clipser intégrés.

INSTRUCTIONS POUR LA MISE EN ŒUVRE

Les raccords à insertion synthétiques doivent être installés en respectant les directives techniques que vous pouvez consulter dans notre agrégation ATG et complétées par les instructions suivantes:

- Les raccords doivent être protégés de tout contact possible avec huiles minérales, graisse, peinture, tétrachlorure de carbone, acétone, acétate d'éthyle, trichlorométhane, benzène, toluène, diméthoxyéthane, éther, composés ammoniacaux, composés chlorés.
- Vous devez cintrer le tube Alpex-duo avant d'y placer le raccord à sertir. Vous ne pouvez pas cintrer le tube en manipulant le raccord.
- Le raccord ne doit pas être installé comme point fixe (un minimum d'aisance).
- Les raccords ne doivent pas être placés sous tensions.
- Utilisez uniquement les raccords sur un tronçon rectiligne.
- Les raccords peuvent être placés dans les planchers ou sous chape, moyennant la prise en compte des mesures de protection adéquates.
- Les raccords peuvent être en contact direct avec le béton, le plâtre, le mortier les produits de désinfection* et les détergents* sans parler de tous les constituants de l'eau potable.
- Les raccords doivent être utilisés uniquement avec du tube Alpex-duo.
- Les raccords sont classés inflammables (classe feu B2).
- Les raccords doivent être protégés contre tout risque de gel.
- Les raccords sont compatibles avec la gamme complète de raccords Begetube.
- Les raccords doivent être placés par des professionnels.

(en solution)*

REMARQUE:

Pour faciliter l'assemblage des raccords synthétique, vous pouvez faire usage de lubrifiant à base d'eau.

L'utilisation de lubrifiant à base d'huile minérale ou de graisse est totalement INTERDITE. Ces produits ne sont pas compatibles avec les joints O-ring en EPDM!

Le remplacement de l'O-ring original n'est PAS autorisé.

MONTAGE VAN STEEKFITTINGEN

De montage van een steekfitting bestaat steeds uit 2 handelingen:

1. De voorbereiding van de alpex buis: recht afsnijden, kalibreren en ontbramen
2. De montage van de steekfitting

1. VOORBEREIDING VAN DE ALPEX BUIS

Om een lekvrije verbinding tussen de meerlagenbuis en de perskoppeling te maken, dienen er 3 noodzakelijke stappen te worden doorlopen:

1. Verwijder de beschermmantel met een mantelsnijder om beschadiging van de binnenbuis te voorkomen.
2. Snij de meerlagenbuis recht af door middel van een buizensnijder. De buis afsnijden met een kunststofschaar is NIET toegelaten vermits dit gereedschap zeer gemakkelijk aanleiding geeft tot een schuine snede.

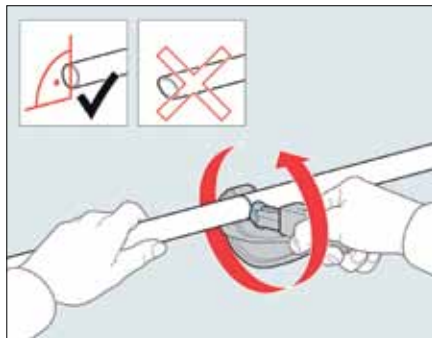

3. Met het kalibreer- en ontbraamapparaat wordt de buis op de juiste binnendiameter gebracht en wordt er een zichtbaar schuine aanzet aan de binnenwand van de meerlagenbuis aangebracht. Zo bent u er 100% zeker van dat de 2 O-ringen, tijdens het inschuiven van de buis, op hun exacte plaats geïmplementeerd blijven.

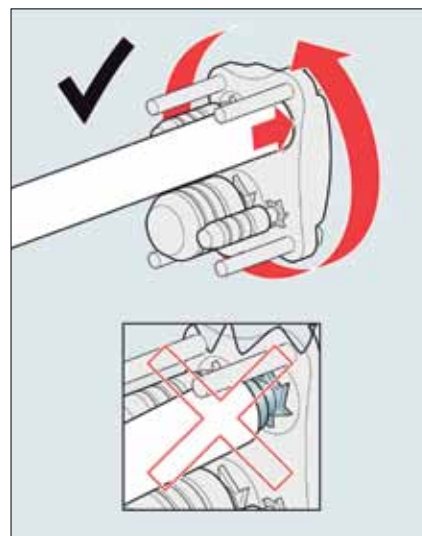
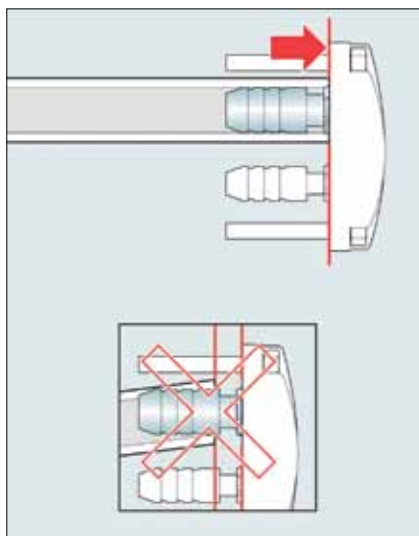

[Alle toebehoren voor een correcte montage kan u terugvinden in onze catalogus]

2. MONTAGE VAN DE STEEFITTING

Schuif de alpex-duo buis tot tegen de aanslag in de steekfitting. In het kijkvenster kan u de positie van de buis controleren. Als de buis voldoende ver in de koppeling is geschoven, is de verbinding voltooid.

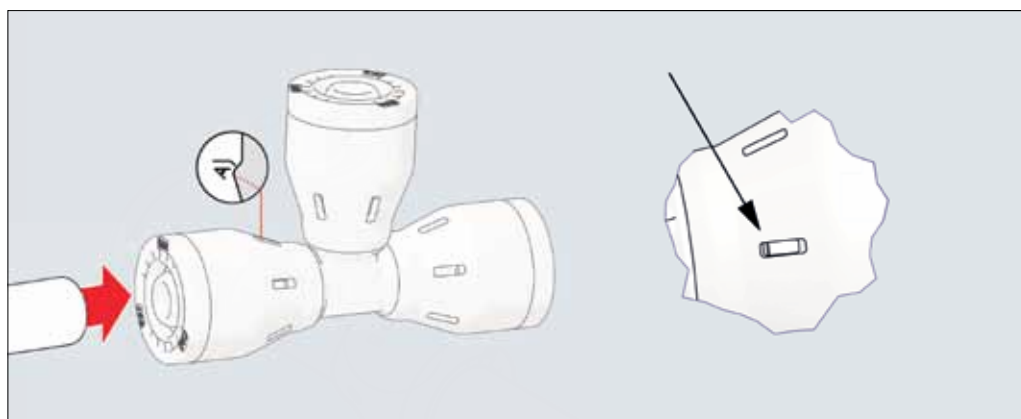

LE MONTAGE DU RACCORD À CLIPSER

Le montage des raccords à clipser s'effectue toujours en 2 étapes:

1. La préparation du tube Alplex : couper, calibrer et ébavurer.
2. Le montage du raccord à clipser.

1. LA PRÉPARATION DU TUBE ALPEX

Pour assurer une parfaite étanchéité entre le tube multicouche et le raccord à sertir, il y a lieu de bien respecter les 3 étapes suivantes:

1. Couper la gaine avec un coupe-gaine pour éviter d'endommager le tube interne.
2. Couper le tube à la longueur souhaitée. Utiliser un coupe tube pour tube multicouche : des ciseaux pour tube synthétique ne sont PAS autorisé car avec ceux-ci on risque facilement de couper en oblique.

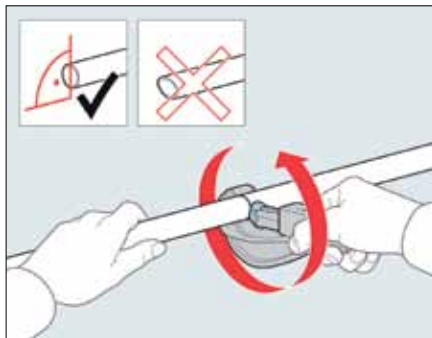

3. Ensuite, au moyen d'un calibre, ajuster le tube au diamètre intérieur adéquat. Enfin, ébavurer l'intérieur du tube et effectuer un léger chanfrein. De cette manière vous êtes sûr à 100% que l'O-ring restera en place lorsque vous pousserez le tube à sa bonne position.

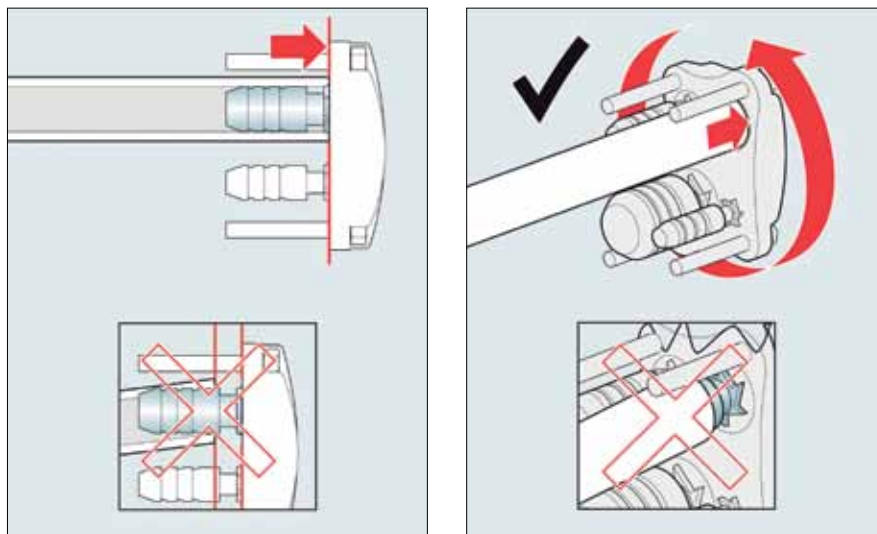

[Vous pouvez retrouver tous les accessoires pour un montage correct dans notre catalogue]

2. LE MONTAGE DU RACCORD À CLIPSER

Pousser, à fond, le tube Alpex-duo dans le raccord à clipser. Grâce à la bague de positionnement ajourée, vous pouvez contrôler si le tube est suffisamment loin dans le raccord. Lorsque le tube est bien poussé à fond, la jonction est terminée.

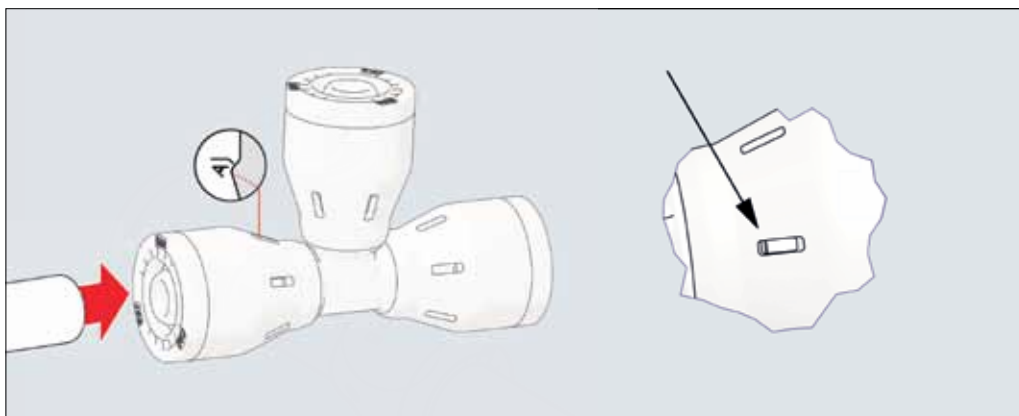

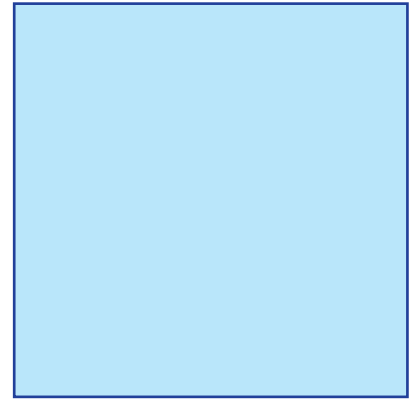
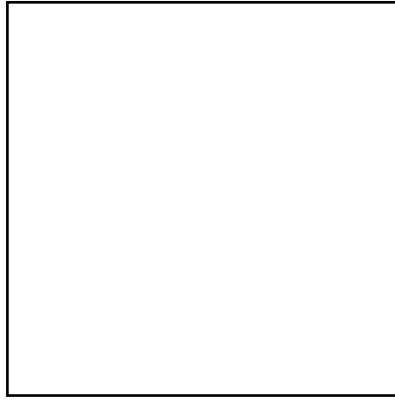
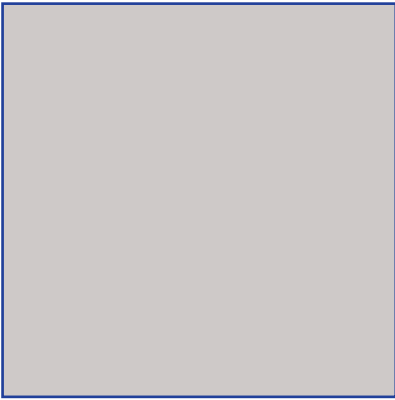

RACCORDS À CLIPSER

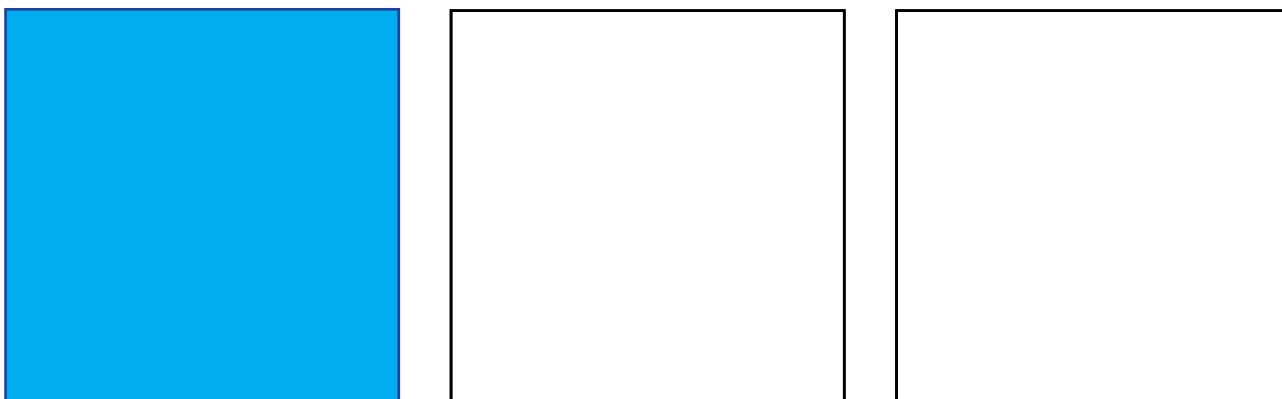

STEEKFITTINGEN

STEEKFITTINGEN

RACCORDS À CLIPSER



→ RECHTE KUNSTSTOFSTEEKFITTING, DUBBEL
 → RACCORD À CLIPSER, DROIT, DOUBLE

afmetingen dimensions	artikelnummer numéro d'article	verpakking emballage	prijs/stuk prix/pièce
16/2 x 16/2	309.001.818	5 st	4,46
16/2 x 20/2	309.001.835	5 st	5,02
16/2 x 26/3	309.001.856	5 st	6,56
20/2 x 20/2	309.003.535	5 st	5,57
20/2 x 26/3	309.003.556	5 st	7,11
20/2 x 32/3	309.003.566	5 st	8,99
26/3 x 26/3	309.005.656	5 st	7,67
26/3 x 32/3	309.005.666	5 st	9,65
32/3 x 32/3	309.006.666	5 st	10,70



→ RECHTE KUNSTSTOFSTEEKFITTING, BUITENDRAAD
 → RACCORD À CLIPSER, DROIT + FILET MÂLE

afmetingen dimensions	artikelnummer numéro d'article	verpakking emballage	prijs/stuk prix/pièce
1/2" M x 16/2	309.010.418	5 st	4,19
1/2" M x 20/2	309.010.435	5 st	5,02
1/2" M x 16/2 (o-ring)	309.010.518	5 st	5,19
3/4" M x 20/2	309.010.735	5 st	5,73
3/4" M x 26/3	309.010.756	5 st	6,62
1" M x 26/3	309.011.056	5 st	7,72
1" M x 32/3	309.011.066	5 st	8,65

STEEKFITTINGEN

RACCORDS À CLIPSER



→ **RECHTE STEEKFITTING, BINNENDRAAD**
→ **RACCORD À CLIPSER, DROIT + FILET FEMELLE**

afmetingen <i>dimensions</i>	artikelnummer <i>numéro d'article</i>	verpakking <i>emballage</i>	prijs/stuk <i>prix/pièce</i>
1/2"V x 16/2	309.012.618	5 st	4,53
1/2"V x 20/2	309.012.635	5 st	4,97
3/4"V x 20/2	309.012.835	5 st	5,68
3/4"V x 26/3	309.012.856	5 st	6,45
1"V x 20/2	309.013.035	5 st	8,65
1"V x 26/3	309.013.056	5 st	8,05
1"V x 32/3	309.013.066	5 st	8,99



→ **HAAKSE STEEKFITTING, DUBBEL**
→ **RACCORD À CLIPSER DOUBLE ÉQUERRE**

afmetingen <i>dimensions</i>	artikelnummer <i>numéro d'article</i>	verpakking <i>emballage</i>	prijs/stuk <i>prix/pièce</i>
16/2 x 16/2	319.001.818	5 st	4,90
20/2 x 20/2	319.003.535	5 st	5,85
26/3 x 26/3	319.005.656	5 st	9,65
32/3 x 32/3	319.006.666	5 st	12,30



→ **HAAKSE STEEKFITTING, BUITENDRAAD**
→ **RACCORD À CLIPSER ÉQUERRE+ FILET MÂLE**

afmetingen <i>dimensions</i>	artikelnummer <i>numéro d'article</i>	verpakking <i>emballage</i>	prijs/stuk <i>prix/pièce</i>
1/2"M x 16/2	319.010.418	5 st	5,46
1/2"M x 20/2	319.010.435	5 st	5,85
3/4"M x 20/2	319.010.735	5 st	6,39
3/4"M x 26/3	319.010.756	5 st	7,33

STEEKFITTINGEN

RACCORDS À CLIPSER



→ HAAKSE STEEFITTING, BINNENDRAAD
 → RACCORD À CLIPSER ÉQUERRE+ FILET FEMELLE

afmetingen dimensions	artikelnummer numéro d'article	verpakking emballage	prijs/stuk prix/pièce
1/2"V x 16/2	319.012.618	5 st	4,90
1/2"V x 20/2	319.012.635	5 st	5,68
3/4"V x 20/2	319.012.835	5 st	6,17
3/4"V x 26/3	319.012.856	5 st	7,22



→ STEEFITTING T-STUK, GELIJKE AANSLUITING
 → RACCORD À CLIPSER T, ÉGAL

afmetingen dimensions	artikelnummer numéro d'article	verpakking emballage	prijs/stuk prix/pièce
3 x 16/2	329.181.818	5 st	6,45
3 x 20/2	329.353.535	5 st	8,87
3 x 26/3	329.565.656	5 st	12,68
3 x 32/3	329.666.666	5 st	17,98



→ STEEFITTING T-STUK, MIDDENSTE AANSLUITING VERKLEIND
 → RACCORD À CLIPSER EN T, MILIEU RÉDUIT

afmetingen dimensions	artikelnummer numéro d'article	verpakking emballage	prijs/stuk prix/pièce
20/ 2 x 16/2 x 20/2	329.183.535	5 st	8,21
26/3 x 16/2 x 26/3	329.185.656	5 st	11,74
32/3 x 16/2 x 32/3	329.186.666	5 st	16,54
26/3 x 20/2 x 26/3	329.355.656	5 st	11,91
32/3 x 20/2 x 32/3	329.356.666	5 st	16,87
32/3 x 26/3 x 32/3	329.566.666	5 st	17,15

STEEKFITTINGEN

RACCORDS À CLIPSER



→ STEEKFITTING T-STUK, MIDDENSTE EN ZIJAANSLUITING VERKLEIND
→ RACCORD À CLIPSER EN T, MILIEU ET 1 CÔTÉ RÉDUIT

afmetingen dimensions	artikelnummer numéro d'article	verpakking emballage	prijs/stuk prix/pièce
20/2 x 16/2 x 16/2	329.181.835	5 st	7,94
26/3 x 20/2 x 20/2	329.353.556	5 st	11,47
32/3 x 26/3 x 26/3	329.565.666	5 st	16,37



→ STEEKFITTING T-STUK, MIDDENSTE AANSLUITING VERGROOT
→ RACCORD À CLIPSER U EN T, 2 CÔTÉS RÉDUITS

afmetingen dimensions	artikelnummer numéro d'article	verpakking emballage	prijs/stuk prix/pièce
16/2 x 20/2 x 16/2	329.351.818	5 st	7,94
20/2 x 26/3 x 20/2	329.563.535	5 st	11,47
26/3 x 32/3 x 26/3	329.665.656	5 st	16,37



→ STEEKFITTING T-STUK, ZIJAANSLUITING VERKLEIND
→ RACCORD À CLIPSER U EN T, 1 CÔTÉ RÉDUIT

afmetingen dimensions	artikelnummer numéro d'article	verpakking emballage	prijs/stuk prix/pièce
20/2 x 20/2 x 16/2	329.351.835	5 st	8,21
26/3 x 26/3 x 16/2	329.561.856	5 st	11,74
26/3 x 26/3 x 20/2	329.563.556	5 st	11,91
32/3 x 32/3 x 26/3	329.665.666	5 st	17,15



→ STEEKFITTING T-STUK, 3 VERSCHILLENDE AANSLUITINGEN
→ RACCORD À CLIPSER EN T, 3 CÔTÉS DIFFÉRENTS

afmetingen dimensions	artikelnummer numéro d'article	verpakking emballage	prijs/stuk prix/pièce
26/3 x 16/2 x 20/2	329.183.556	5 st	10,97
26/3 x 20/2 x 16/2	329.351.856	5 st	10,97
32/3 x 20/2 x 26/3	329.355.666	5 st	15,82

STEEKFITTINGEN

RACCORDS À CLIPSER



→ STEEKFITTING T-STUK MET BINNENDRAAD OP DE MIDDENSTE AANSLUITING
 → RACCORD À CLIPSER EN T, FILET FEMELLE AU MILIEU

afmetingen dimensions	artikelnummer numéro d'article	verpakking emballage	prijs/stuk prix/pièce
16/2 x 1/2"V x 16/2	339.261.818	5 st	8,43
20/2 x 1/2"V x 20/2	339.263.535	5 st	9,09
16/2 x 3/4"V x 16/2	339.281.818	5 st	9,60
20/2 x 3/4"V x 20/2	339.283.535	5 st	10,31
26/3 x 3/4"V x 26/3	339.285.656	5 st	15,44
32/3 x 3/4"V x 32/3	339.286.666	5 st	18,47



→ RECHTE STEEKFITTING MET LOSSE MOER
 → RACCORD À CLIPSER DROIT, AVEC RACCORD FLOTANT

afmetingen dimensions	artikelnummer numéro d'article	verpakking emballage	prijs/stuk prix/pièce
M24 V x 16/2	501.572.918	5 st	5,99
M24 V x 20/2	501.572.935	5 st	6,41
EK V x 16/2	501.602.918	5 st	5,99
EK V x 20/2	501.602.935	5 st	6,41

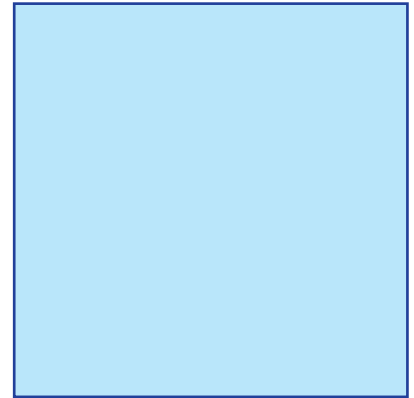
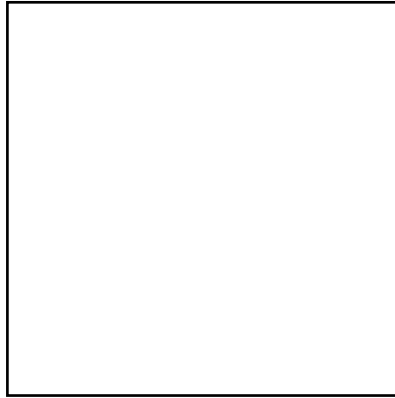
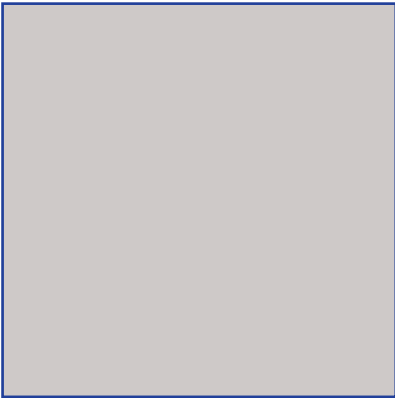

COLLECTEURS AVEC RACCORDS À CLIPSER INTÉGRÉS

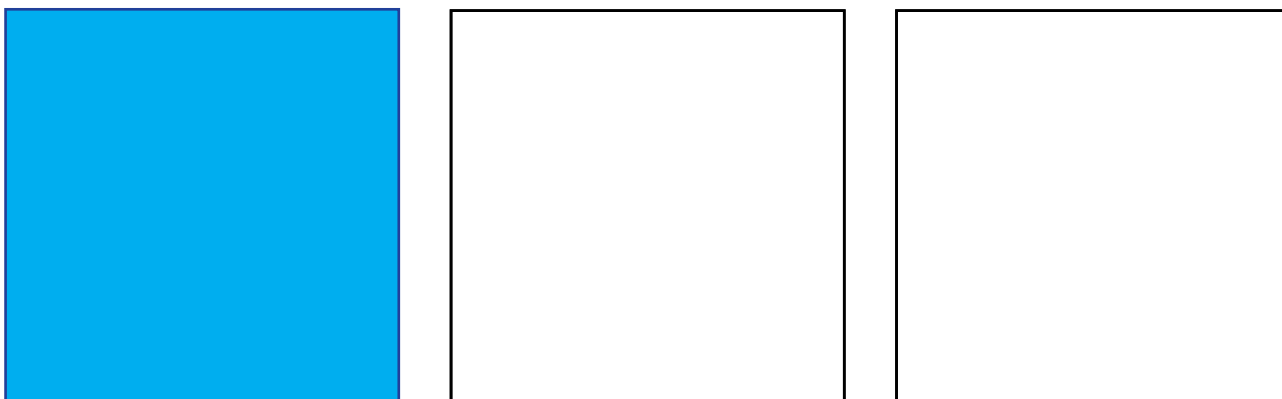

COLLECTOREN MET GEÏNTEGREERDE STEEKFITTINGEN

COLLECTOREN MET GEÏNTEGREERDE STEEFITTINGEN

COLLECTEURS AVEC RACCORDS À CLIPSER INTÉGRÉS



- **VERNIKKELDE PERSMESSING COLLECTOR 3/4" MET INGEBOUWDE AFSLUITKRANEN EN STEEFITTINGEN**
 → **COLLECTEURS EN LAITON MATRICÉ NICKLÉ 3/4" AVEC VANNES INTÉGRÉES ET RACCORDS À CLIPSER**

afmetingen dimensions	artikelnummer numéro d'article	verpakking emballage	prijs/stuk prix/pièce
3/4" + 2 x 16/2 (rood/rouge)	225.076.102	1 st	26,88
3/4" + 3 x 16/2 (rood/rouge)	225.076.103	1 st	37,85
3/4" + 4 x 16/2 (rood/rouge)	225.076.104	1 st	48,88
3/4" + 2 x 16/2 (blauw/bleu)	225.076.202	1 st	26,88
3/4" + 3 x 16/2 (blauw/bleu)	225.076.203	1 st	37,85
3/4" + 4 x 16/2 (blauw/bleu)	225.076.204	1 st	48,88



- **VERNIKKELDE PERSMESSING COLLECTOR 1" MET INGEBOUWDE AFSLUITKRANEN EN STEEFITTINGEN**
 → **COLLECTEURS EN LAITON MATRICÉ NICKLÉ 1" AVEC VANNES INTÉGRÉES ET RACCORDS À CLIPSER**

afmetingen dimensions	artikelnummer numéro d'article	verpakking emballage	prijs/stuk prix/pièce
1" + 2 x 16/2 (rood/rouge)	225.106.102	1 st	28,67
1" + 3 x 16/2 (rood/rouge)	225.106.103	1 st	40,22
1" + 4 x 16/2 (rood/rouge)	225.106.104	1 st	51,87
1" + 2 x 16/2 (blauw/bleu)	225.106.202	1 st	28,67
1" + 3 x 16/2 (blauw/bleu)	225.106.203	1 st	40,22
1" + 4 x 16/2 (blauw/bleu)	225.106.204	1 st	51,87



→ **VERNIKKELDE PERSMESSING COLLECTOR 3/4" MET STEEFITTINGEN**
 → **COLLECTEURS EN LAITON MATRICÉ NICKLÉ 3/4" AVEC RACCORDS À CLIPSER**

afmetingen dimensions	artikelnummer numéro d'article	verpakking emballage	prijs/stuk prix/pièce
3/4" + 2 x 16/2	226.076.002	1 st	19,64
3/4" + 3 x 16/2	226.076.003	1 st	27,41
3/4" + 4 x 16/2	226.076.004	1 st	35,75



→ **VERNIKKELDE PERSMESSING COLLECTOR 1" MET STEEFITTINGEN**
 → **COLLECTEURS EN LAITON MATRICÉ NICKLÉ 1" AVEC RACCORDS À CLIPSER**

afmetingen dimensions	artikelnummer numéro d'article	verpakking emballage	prijs/stuk prix/pièce
1" + 2 x 16/2	226.106.002	1 st	20,63
1" + 3 x 16/2	226.106.003	1 st	29,03
1" + 4 x 16/2	226.106.004	1 st	37,64

ALGEMENE VERKOOP- EN LEVERINGSVOORWAARDEN BEGETUBE

1. Algemeen.

1.1. Alle offertes, orderbevestigingen, bestellingen, facturen en andere documenten uitgaande van BEGETUBE en overeenkomsten aangegaan met BEGETUBE zijn onderworpen aan onderhavige verkoop en leveringsvoorwaarden.

Deze kunnen tevens worden geraadpleegd op de website van BEGETUBE: www.begetube.com.

Klant-koper wordt geacht onderhavige verkoop- en leveringsvoorwaarden te aanvaarden door het enkele feit van zijn bestelling. Algemene voorwaarden, onder welke benaming ook, van klant-koper die afwijken van onderhavige verkoop- en leveringsvoorwaarden van BEGETUBE zijn niet van toepassing en niet tegenstelbaar aan BEGETUBE, tenzij in het geval BEGETUBE deze voorafgaand aan enige contractsluiting uitdrukkelijk en schriftelijk heeft aanvaard.

1.2. De nietigheid of onafdwingbaarheid van één der clausules van onderhavige verkoop -en leveringvoorwaarden brengt de geldigheid en afdwingbaarheid van de overige clausules niet in het gedrang.

Voor zover onderhavige verkoop- en leveringsvoorwaarden ook zijn opgemaakt in een andere taal dan de Nederlandse, is de Nederlandstalige tekst bij verschillen steeds beslissend.

2. Ramingen.

2.1. Ramingen uitgaande van BEGETUBE zijn ten alle tijde vrijblijvend en niet bindend.

De hoeveelheden, eenheidsprijzen en totaalprijs opgenomen in ramingen zijn daarom te allen tijde slechts indicatief.

De eenheidsprijzen en totaalprijs opgegeven in ramingen kunnen steeds worden aangepast zoals o.m. voorzien in punt 4.3.

2.2. Bestellingen van klant-koper die volgen op een raming uitgaande van BEGETUBE, zijn slechts bindend na aanvaarding ervan door BEGETUBE in een orderbevestiging die van haar uitgaat. Bij verschil tussen de bestelling uitgaande van klant-koper en de orderbevestiging van BEGETUBE is uitsluitend de orderbevestiging van BEGETUBE bindend.

BEGETUBE kan afzien van hiervoor vermelde orderbevestiging harentwege, zonder dat dit afbreuk doet aan de toepasselijkheid van onderhavige verkoop- en leveringsvoorwaarden.

3. Offertes.

3.1. Offertes uitgaande van BEGETUBE bevatten (1) eenheidsprijzen, (2) een totaalprijs en (3) hoeveelheden evenals (4) een meetstaat. Offertes zijn bindend voor de door BEGETUBE opgegeven duurtijd ervan (geldigheidsdatum).

3.2. Een bestelling door klant-koper volgend op een offerte van BEGETUBE, wordt door deze laatste nog eens bevestigd bij wijze van orderbevestiging.

Bij verschil tussen de bestelling uitgaande van klant-koper en de orderbevestiging van BEGETUBE is uitsluitend de orderbevestiging van BEGETUBE bindend.

BEGETUBE kan afzien van hiervoor vermelde orderbevestiging harentwege, zonder dat dit afbreuk doet aan de toepasselijkheid van onderhavige verkoop- en leveringsvoorwaarden.

3.3. De meetstaat en desgevallend het uitvoeringsplan dat ten titel van service door BEGETUBE wordt afgeleverd, worden opgesteld op basis van gegevens aangereikt door klant-koper. Klant-koper is dan ook geheel verantwoordelijk voor de correctheid van de door haar aangereikte gegevens.

BEGETUBE is niet verantwoordelijk indien klant-koper achteraf zelf wijzigingen doorvoert aan het uitvoeringsplan dat haar wordt afgeleverd ten titel van service.

4. Prijzen en prijswijzigingen.

4.1. Prijzen zijn vermeld in de catalogus van BEGETUBE en zijn exclusief btw en andere eventueel door de overheid geheven belastingen en taksen.

4.2. Eenheidsprijzen en totaalprijs opgegeven in ramingen zijn indicatief. Eenheidsprijzen en totaalprijs opgegeven in offertes zijn bindend en geldig lopende de duurtijd van de offerte.

4.3. Prijswijzigingen worden vooraf schriftelijk meegedeeld aan klanten één kalendermaand voor de effectieve doorvoering ervan.

Prijswijzigingen hebben geen invloed op lopende offertes waarvan de duurtijd niet is verstreken.

5. Levering – leveringsmodaliteiten en risico-overdracht

5.1. Levertermijn: Behoudens andersluidend schriftelijke overeenkomst tussen partijen, zijn de opgegeven leveringstermijnen indicatief en niet bindend in hoofde van BEGETUBE. Eventuele vertraging in de levering kan in geen enkel geval aanleiding geven tot schadevergoeding of ontbinding van de overeenkomst ten laste van BEGETUBE.

5.2. Plaats levering: De goederen worden geleverd op de plaats aangeduid in de orderbevestiging. De plaats van levering is oftewel (1) de magazijnen van BEGETUBE oftewel (2) levering op locatie (vestiging van klant-koper of plaats aangeduid door klant-koper).

Bij gebreke aan enige schriftelijke overeenkomst terzake de plaats van levering zoals bevestigd in de orderbevestiging van BEGETUBE, worden de goederen geacht te moeten worden geleverd in de vestiging van klant- koper.

5.3. In geval van levering in de magazijnen van BEGETUBE, dient klant-koper de goederen af te halen en in ontvangst te nemen binnen de 48 uren na verzoek tot afhaling door BEGETUBE. Op het ogenblik van in ontvangstname is klant-koper of diens aangestelde gehouden de zendnota te ondertekenen voor ontvangst van de geleverde goederen.

In geval van levering op locatie en bij gebreke aan enig akkoord over de wijze van vervoer in de orderbevestiging van BEGETUBE, heeft BEGETUBE de keuze de levering uit te voeren met eigen vervoer of vervoer door een derde transportfirma. In geval van levering met eigen vervoer, reizen de goederen voor risico en voor rekening van BEGETUBE.

In geval van levering met vervoer door een derde transportfirma, reizen de goederen voor rekening van klant-koper.

In geval van levering op locatie is klant-koper of diens aangestelde gehouden tot in ontvangstname van de goederen door aftekening van de zendnota.

5.4. De geleverde goederen blijven eigendom van BEGETUBE tot volledige betaling door klant-koper van de volledige koopsom, intresten en kosten. Niettemin gaat het risico met betrekking tot de goederen over op het moment van levering.

6. Klachten – Aansprakelijkheid - Garantie.

6.1. ZICHTBARE GEBREKEN EN NON-CONFORMITEIT.

Klant-koper dient de geleverde goederen onmiddellijk in ontvangst te nemen en na te kijken.

Alle klachten omtrent zichtbare gebreken en non-conformiteiten zoals onjuiste levering,

beschadiging van goederen en onjuiste hoeveelheden etc, dienen schriftelijk te worden ingediend

per email hetzij per fax binnen de 2 werkdagen na levering en vóór elke behandeling of gebruik van de geleverde goederen door klant-koper.

6.2. VERBORGEN GEBREKEN EN VERBORGEN NON-CONFORMITEIT. Klachten met betrekking tot verborgen gebreken of verborgen non-conformiteiten dienen te worden ingediend per aangetekend schrijven aan BEGETUBE binnen de 8 werkdagen na ontdekking ervan, doch uiterlijk binnen de 12 maanden na de levering.

Klant-koper dient de gebrekkige goederen sowieso ter beschikking te houden van BEGETUBE. Ingeval van tijdige en gegronde klacht wegens verborgen non-conformiteit of verborgen gebrek heeft klant-koper enkel de keuze om een vordering in te stellen tot prijsvermindering of teruggave van de gebrekkige goederen, zonder dat koper enig recht op schadevergoeding kan doen gelden.

6.3. In ieder geval is de garantieverplichting in hoofde van BEGETUBE ten allen tijde beperkt tot de door de producent van de te leveren goederen gegeven garantie.

6.4. De aansprakelijkheid van BEGETUBE opzichtsens klant-koper is te allen tijde beperkt tot het bedrag van de koopprijs van de verkochte goederen zoals vermeld op de factuur, met expliciete uitsluiting van enige indirecte, speciale, incidentele, punitieve schade, gevolgschade of productschade, zoals maar niet beperkt tot transportkosten, reis- en verblijfkosten, kosten van (de) montage en/of (her) installatie, vermindering van winst, bedrijfsstagnatie.

6.5. Door het indienen van een klacht wordt de betalingsverplichting van klant-koper ten aanzien van de in geschil zijnde goederen niet opgeschort.

7. Prijs en betaling.

7.1. Behoudens andersluidende schriftelijke afspraak, zijn alle facturen van BEGETUBE contant betaalbaar te Aartselaar.

Het factuurbedrag is netto betaalbaar. Disconto voor onmiddellijke betaling dient schriftelijk en vooraf te zijn overeengekomen. Bank- en discontokosten zijn ten laste van klant-koper.

7.2. Elk protest mbt facturen van BEGETUBE dient schriftelijk en omstandig gemotiveerd te gebeuren, binnen de 8 werkdagen na factuurdatum.

7.3. Bij niet betaling van de facturen van BEGETUBE op vervaldag is klant-koper, van rechtswege en zonder ingebrekestelling gehouden tot betaling aan BEGETUBE van een vergoeding ten belope van 10% op het openstaande factuurbedrag, met een minimum van 40,00 €, ten titel van schadevergoeding.

Daarenboven zal klant-koper, van rechtswege en zonder voorafgaande ingebrekestelling gehouden zijn tot betaling aan BEGETUBE van een nalatigheidsintrest ten belope van 1% per begonnen maand.

Verder vervallen alle aan klant-koper toegestane betalingsfaciliteiten en worden alle overige openstaande facturen onmiddellijk opeisbaar.

7.4. BEGETUBE behoudt zich tevens het recht voor verdere leveringen op te schorten in geval klant-koper de overeengekomen betalingsvoorwaarden niet naleeft.

8. Annulering verkochte goederen.

8.1. Een verzoek tot annulering door klant-koper van een geplaatste bestelling en gesloten overeenkomst dient schriftelijk per fax of email te worden gemeld aan de zetel van BEGETUBE en kan enkel plaatsvinden mits volgende voorwaarden cumulatief zijn vervuld:

- BEGETUBE moet de annulering expliciet en schriftelijk aanvaarden. Zij kan deze weigeren zonder opgave van redenen.
- De goederen dienen in perfecte staat te zijn en in de originele verpakking te zitten;
- In geval de verkochte goederen 'buizen' zijn, mag de productiedatum ervan nooit meer dan 1 jaar zijn overschreden;
- In geval van door BEGETUBE aanvaarde annulering zal klant-koper sowieso een vergoeding moeten betalen die ad hoc wordt overeengekomen maar die minstens 10% zal bedragen van de initiële koopprijs.

8.2. Annulering door BEGETUBE van een door haar aanvaarde bestelling en gesloten overeenkomst dient schriftelijk per fax of email te geschieden aan de zetel van klant-koper. In dergelijk geval is de aansprakelijkheid van BEGETUBE beperkt tot teruggave van de eventueel reeds betaalde koopprijs. Verder zal BEGETUBE gehouden zijn tot een forfaitaire schadevergoeding gelijk aan 5% van de koopprijs, tenzij BEGETUBE kan aantonen dat annulering het noodzakelijk gevolg is van redenen buiten haar wil om, waardoor uitvoering van de gesloten overeenkomst onmogelijk is zoals bij wijze van voorbeeld "brand", "staking personeel", "het uit productie halen van goederen door een toeleverancier van BEGETUBE".

9. Toepasselijk recht en bevoegde rechtbanken.

Alle overeenkomsten tussen klant-koper en BEGETUBE en geschillen daaromtrent worden beheerst door het Belgisch recht. Voor eventuele geschillen tussen partijen zijn naar keuze van eiser de rechtbanken van het arrondissement Antwerpen of de rechtbanken van de woonplaats van verweerder uitsluitend bevoegd.

CONDITIONS GENERALES DE VENTE ET DE LIVRAISON BEGETUBE

1. Généralités.

1.1. Toutes les offres, confirmations de commande, commandes, factures ainsi que tous les autres documents émanant de BEGETUBE et contrats conclus avec BEGETUBE sont soumis aux présentes conditions de vente et de livraison.

Ces dernières peuvent également être consultées sur le site Internet de BEGETUBE: www.begetube.com.

Par le simple fait d'une commande le client-acheteur est censé accepter les présentes conditions de vente et de livraison. Les conditions générales, quelle que soit leur dénomination, du client-acheteur qui divergent des présentes conditions de vente et de livraison de BEGETUBE ne peuvent être appliquées et ne sont pas opposables à BEGETUBE, sauf acceptation expresse et écrite par BEGETUBE préalablement à quelque conclusion de contrat.

1.2. La nullité ou le caractère non exécutoire de l'une des clauses des présentes conditions de vente et de livraison ne porte pas atteinte à la validité ni au caractère exécutoire des autres clauses.

Dans la mesure où les présentes conditions de vente et de livraison sont également établies dans une autre langue que le néerlandais, c'est toujours le texte néerlandais qui sera décisif en cas de litige.

2. Devis.

2.1. Les devis émanant de BEGETUBE sont, à tout moment, sans engagement et non contraignants.

Dès lors, les quantités, les prix unitaires et le prix total mentionnés dans les devis sont à tout moment uniquement à titre indicatif.

Les prix unitaires et le prix total mentionnés dans les devis peuvent toujours être adaptés tel que le prévoit entre autres le point 4.3.

2.2. Les commandes du client-acheteur qui font suite à un devis de BEGETUBE, sont uniquement contraignantes après acceptation de celles-ci par BEGETUBE dans une confirmation de commande émanant de cette dernière. En cas de différence entre la commande du client-acheteur et la confirmation de commande de BEGETUBE, seule la confirmation de commande de BEGETUBE est contraignante.

BEGETUBE peut, pour sa part, renoncer à la confirmation de commande précitée, sans porter préjudice de l'applicabilité des présentes conditions de vente et de livraison.

3. Offres.

3.1. Les offres émanant de BEGETUBE contiennent (1) des prix unitaires, (2) un prix total et (3) les quantités ainsi que (4) un métré descriptif. Les offres sont contraignantes pendant la durée indiquée par BEGETUBE (date de validité).

3.2. Une commande par un client-acheteur faisant suite à une offre de BEGETUBE, est encore confirmée par cette dernière au moyen d'une confirmation de commande.
En cas de différence entre la commande du client-acheteur et la confirmation de commande de BEGETUBE, seule la confirmation de commande de BEGETUBE est contraignante.

BEGETUBE peut, pour sa part, renoncer à la confirmation de commande précitée, sans porter préjudice de l'applicabilité des présentes conditions de vente et de livraison.

3.3. Le métré descriptif et, le cas échéant, le plan d'exécution qui est fourni par BEGETUBE à titre de service, sont établis sur la base des données communiquées par le client-acheteur. Le client-acheteur est dès lors entièrement responsable de l'exactitude des données qu'il communique.

BEGETUBE n'est pas responsable si, par la suite, le client-acheteur apporte lui-même des modifications au plan d'exécution qui lui est livré à titre de service.

4. Prix et modifications de prix.

4.1. Les prix sont mentionnés dans le catalogue de BEGETUBE et sont entendus hors TVA et autres impôts et taxes éventuellement imposés par les autorités.

4.2. Les prix unitaires et le prix total mentionnés dans les devis sont à titre indicatif. Les prix unitaires et le prix total repris dans les offres sont contraignants et valables pendant la durée de l'offre.

4.3. Les modifications de prix sont préalablement communiquées par écrit aux clients un mois calendrier avant leur application effective.

Les modifications de prix n'ont aucune influence sur les offres en cours dont la durée de validité n'a pas expirée.

5. Livraison – modalités de livraison et transfert de risque

5.1. Délai de livraison : Sauf accord écrit contraire entre les parties, les délais de livraison mentionnés sont à titre indicatif et non contraignants pour BEGETUBE. Un éventuel retard dans la livraison ne peut en aucun cas donner lieu à une indemnisation ou à la dissolution du contrat à charge de BEGETUBE.

5.2. Lieu de livraison : Les marchandises sont livrées au lieu indiqué dans la confirmation de commande. Soit (1) la livraison se fait aux entrepôts de BEGETUBE, soit (2) la livraison est faite sur place (établissement du client-acheteur ou lieu indiqué par le client-acheteur).

Par défaut de quelconque contrat écrit relatif au lieu de livraison tel que confirmé dans la confirmation de commande de BEGETUBE, les marchandises sont censées devoir être livrées dans l'établissement du client-acheteur.

5.3. En cas de livraison dans les entrepôts de BEGETUBE, le client-acheteur doit venir enlever les marchandises et les réceptionner dans les 48 heures après la demande d'enlèvement de BEGETUBE. Au moment de la réception, le client-acheteur ou son préposé est tenu de signer le bon d'expédition pour accuser la réception des marchandises livrées.

En cas de livraison sur place et à défaut d'un quelconque accord sur le mode de transport dans la confirmation de commande de BEGETUBE, BEGETUBE peut choisir d'effectuer la livraison avec son propre moyen de transport ou par l'intermédiaire d'une société de transport tierce.

En cas de livraison par ses propres moyens, les marchandises sont transportées aux risques et à charge de BEGETUBE.

En cas de livraison par l'intermédiaire d'une société de transport tierce, les marchandises sont transportées pour le compte du client-acheteur.

En cas de livraison sur place, le client-acheteur ou son préposé est tenu de réceptionner les marchandises en signant le bon d'expédition.

5.4. Les marchandises livrées restent la propriété de BEGETUBE jusqu'au paiement complet par le client-acheteur de l'intégralité du prix d'achat, des intérêts et des frais. Toutefois, le risque lié aux marchandises est transféré au moment de la livraison.

6. Plaintes – Responsabilité – Garantie.

6.1. DEFAUTS VISIBLES ET NON-CONFORMITE.

Le client-acheteur est tenu de prendre immédiatement livraison des marchandises livrées et de les contrôler.

Toutes les plaintes relatives à des défauts visibles et à des non-conformités, comme une livraison incorrecte, une dégradation des marchandises et des quantités incorrectes, etc., doivent être signifiées par écrit, soit par e-mail, soit par fax, dans les 2 jours ouvrables après la livraison et avant tout traitement ou utilisation des marchandises livrées par le client-acheteur.

6.2. VICES CACHES ET NON-CONFORMITE CACHEE. Les plaintes liées à des vices cachés ou à des nonconformités cachées doivent être adressées par lettre recommandée à BEGETUBE dans les 8 jours ouvrables après découverte, mais au plus tard dans les 12 mois suivant la livraison. Le client-acheteur doit en tout cas tenir les marchandises défectueuses à la disposition de BEGETUBE.

En cas de plainte fondée et signifiée à temps en raison d'une non-conformité cachée ou d'un vice caché, le client-acheteur a uniquement le choix d'introduire une action en réduction de prix ou de restitution des marchandises défectueuses, sans pouvoir faire valoir un quelconque droit à dommages et intérêts.

6.3. En tout cas, l'obligation de garantie du chef de BEGETUBE se limite à tout moment à la garantie offerte par le producteur des marchandises à livrer.

6.4. La responsabilité de BEGETUBE à l'égard du client-acheteur est à tout moment limitée au montant du prix d'achat des marchandises vendues tel que mentionné sur la facture. Sont explicitement exclus tous les dommages indirects, spéciaux, accidentels, punitifs, dommages consécutifs ou dommages liés au produit, comme mais pas exclusivement les frais de transport, les frais de voyage et de séjour, les frais de montage et/ou de (ré)installation, la diminution de gain, stagnation de l'entreprise.

6.5. L'introduction d'une plainte n'implique pas la suspension de l'obligation de paiement du client-acheteur relative aux marchandises litigieuses.

7. Prix et paiement.

7.1. Sauf accord écrit contraire, toutes les factures de BEGETUBE sont payables au comptant à Aartselaar.

Le montant de la facture est le montant net à payer. Un escompte pour paiement immédiat doit être convenu au préalable et par écrit. Les frais bancaires et frais d'escompte sont à charge du client-acheteur.

7.2. Toute réclamation relative aux factures de BEGETUBE doit se faire par écrit et être motivée et ce, dans un délai de 8 jours ouvrables après la date de facture.

7.3. En cas de non-paiement des factures de BEGETUBE à l'échéance, le client-acheteur est tenu, de plein droit et sans mise en demeure, de payer à BEGETUBE une indemnité à concurrence de 10% du montant impayé de la facture, avec un minimum de € 40,00 et ce, à titre d'indemnisation.

En outre, le client-acheteur sera tenu, de plein droit et sans mise en demeure préalable, de payer à BEGETUBE des intérêts de retard à hauteur de 1 % par mois entamé.

Par le surplus, le client-acheteur est déchu de toutes les facilités de paiement accordées et toutes les autres factures impayées sont immédiatement exigibles.

7.4. BEGETUBE se réserve également le droit de suspendre les autres livraisons si le client-acheteur ne respecte pas les conditions de paiement convenues.

8. Annulation des marchandises vendues.

8.1. Une demande d'annulation par le client-acheteur d'une commande placée et d'un contrat conclu doit être adressée par écrit, soit par fax, soit par e-mail, au siège de BEGETUBE et est uniquement possible si toutes les conditions suivantes sont remplies de manière cumulative :

- BEGETUBE doit accepter l'annulation explicitement et par écrit. Elle peut la refuser sans en indiquer les raisons.
- Les marchandises doivent être en parfait état et dans leur emballage d'origine ;
- Si les marchandises vendues sont des « tubes », la date de production de ces derniers ne peut jamais être dépassée de plus d'un an ;
- En cas d'annulation acceptée par BEGETUBE, le client-acheteur devra en tout cas payer une indemnité qui sera convenue ad hoc mais qui s'élèvera au moins à 10 % du prix d'achat initial.

8.2. L'annulation par BEGETUBE d'une commande qu'elle a acceptée et d'un contrat conclu doit être communiquée par écrit, soit par fax, soit par e-mail, au siège du client-acheteur. Dans un tel cas, la responsabilité de BEGETUBE se limite au remboursement du prix d'achat qui a éventuellement déjà été payé. En outre, BEGETUBE sera tenue de payer une indemnité forfaitaire égale à 5 % du prix d'achat, sauf si BEGETUBE peut prouver que l'annulation est la conséquence nécessaire de raisons indépendantes de sa volonté, à la suite de quoi l'exécution du contrat conclu est impossible, par exemple en cas d'« incendie », « grève du personnel », « retrait des marchandises de la production par un fournisseur de BEGETUBE ».

9. Droit applicable et tribunaux compétents.

Tous les accords convenus entre le client-acheteur et BEGETUBE et les litiges y afférents sont régis par le droit belge. Les éventuels litiges entre les parties sont de la compétence exclusive des tribunaux de l'arrondissement d'Anvers ou des tribunaux du domicile de la partie défenderesse et ce, au choix du demandeur.



BEGETUBE N.V.

Kontichsesteenweg 53 - 55 B-2630 Antwerpen - Aartselaar
 tel + 32 3 870 71 40 fax + 32 3 877 55 75
 info@begetube.com www.begetube.com

